

कार्यालय प्रभारी गैराज, नगर निगम, सहारनपुर।

पत्रांक: 44 /गै0स्टो0/न0नि0सहा0/2024-25

दिनांक: 15-06-24

—: ई-निविदा सूचना :-

सर्वसाधारण को एतद्वारा सूचित किया जाता है, कि नगर निगम सहारनपुर द्वारा 06 सीटर 22 नग स्टेनलेस स्टील-304 मेक मोबाईल शौचालय की आपूर्ति हेतु दर प्राप्त करने के लिये ई-निविदा आमन्त्रित की जाती है। निविदा संबंधित सभी अभिलेख एवं शर्त वेबसाइट www.etender.up.nic.in पर एवं नगर निगम की वेबसाइट <http://saharanpurnagarnigam.com> पर उपलब्ध रहेंगे, जहां से इसे डाउनलोड किया जा सकता है। निविदा को वेबसाइट www.etender.up.nic.in पर ही ऑनलाईन डाला जा सकता है। टेकेदार/फर्म को निविदा के साथ निर्धारित जमानत राशि एवं निविदा मूल्य ई-निविदा वेबसाइट पर ऑनलाईन माध्यम से भुगतान करना होगा। बिना जमानत राशि एवं सशर्त निविदा पर कोई विचार नहीं किया जायेगा। निविदा स्वीकृत अथवा अस्वीकृत करने का अधिकार नगर आयुक्त, नगर निगम, सहारनपुर में निहित होगा।

E Bid REFERENCE	GS1/SWM-13/2024-25
PUBLISH DATE AND TIME FOR RFP	15-06-2024
LAST DATE AND TIME FOR SUBMISSION OF E-Bids	29-06-2023 at 2:00 PM
DATE AND TIME OF OPENING OF ON LINE TECHNICAL E-Bids	29-06-2023 at 4:00 PM
PLACE OF OPENING OF E-Bids	Nagar Nigam Office (Sre.)
E-Bids SECURITY	8,40,000-00 Rs. (Payble at e-tender website)
E-Tender Document Processing Fee	6490-00 Rs. With GST Non Refundable (Payble at e-tender website)

जैड0एस0ओ0

नगर निगम, सहारनपुर

पत्रांक एवं दिनांक तदैव।

प्रभारी गैराज

नगर निगम, सहारनपुर

प्रतिलिपि- 1. मा0 महापौर महोदय को सादर अवलोकनार्थ प्रेषित।

2. नगर आयुक्त महोदय को सादर अवलोकनार्थ प्रेषित।

प्रतिलिपि: निम्नलिखित को सूचनार्थ एवं आवश्यक कार्यवाही हेतु।

1. मुख्य अभियंता, नगर निगम सहारपुर को सूचनार्थ।

2. अधिशासी अभियंता, सहारनपुर स्मार्ट सिटी लि0 को सूचनार्थ।

3. लेखाधिकारी, नगर निगम, सहारनपुर को सूचनार्थ।

4. आई.टी.ओ., नगर निगम, सहारनपुर, को नगर निगम की वेबसाइट saharanpurnagarnigam.in पर अपलोड करने हेतु।

5. सम्पादक त्रैनिंक जागरण..... समाचार पत्र एवं शाह राक्षस..... समाचार पत्र को इस आशय से प्रेषित कि उक्त निविदा सूचना का प्रकाशन कम से कम स्पेस में 09 फांट (12x12Sqcm) में कराकर बिल मय तीन प्रति सहित कार्यालय में प्रस्तुत करें। यदि आपकी सूचना एवं जनसम्पर्क विभाग उत्तर प्रदेश तथा विज्ञापन एवं दृश्य प्रचार निदेशालय, भारत सरकार द्वारा दरे स्वीकृत न हो तो कृपया विज्ञापन प्रकाशित न करें तथा अधोहस्ताक्षरी को अविलम्ब इस आशय की सूचना देने का कष्ट करें। डीएवीपी दर/शासकीय दर पर प्रकाशित कर, बिल 3 प्रतियो सहित भुगतान हेतु प्रस्तुत करें।

6. नोटिस बोर्ड पर चस्पा हेतु।

7. गार्ड फाईल हेतु।

जैड0एस0ओ0

नगर निगम, सहारनपुर

प्रभारी गैराज

नगर निगम, सहारनपुर

पत्रावली सं० GS1/SWM-13/2024-25 एस० एस०-304 मेक मोबाईल शौचालय क्रय करने के संबंध में ई-निविदा शर्तें-

1. निविदा की दर ई-टैण्डर के साथ दी गयी बी.ओ.क्यू. में आगणन दर के अनुसार निविदा डाल सकते है। उक्त दर जी.एस.टी. सहित डालना होगा। निविदा में डाली गयी दर के अतिरिक्त कोई अन्य भुगतान नगर निगम सहारनपुर द्वारा नहीं किया जायेगा।
2. निविदा डालते समय निविदा का शुल्क 6490/- रुपये (जी.एस.टी. सहित) एवं धरोहर राशि रुपया 08.40 लाख (रुपया आठ लाख चालिस हजार) ई-टैण्डर वेबसाइट पर ऑनलाईन प्राप्त की जायेगी।
3. यदि किसी कारणवश उक्त तिथि को अवकाश होता है, तो निविदा अगले दिन उसी समय खोली जायेगी। इस हेतु अलग से कोई सूचना समाचार पत्र में प्रकाशित नहीं की जायेगी।
4. न्यूनतम/स्वीकृति निविदादाता को 06 सीटर 22 नग स्टेनलैस स्टील मोबाईल शौचालय की आपूर्ति 30 कार्यदिवस में नगर निगम सहारनपुर के स्वास्थ्य गैराज स्टोर में करनी होगी। जिसके लिये किसी भी प्रकार का अन्य व्यय नगर निगम सहारनपुर द्वारा नहीं दिया जायेगा।
5. यह निविदा नगर निगम की वेबसाइट <http://saharanpurnagarnigam.com> पर भी उपलब्ध होगी। निविदा को www.etender.up.nic.in वेबसाइट पर ही डाला जा सकता है।
6. निविदा डालते समय रुपया 100 के स्टाम्प पर शपथ पत्र टी-6 प्रारूप के साथ कम्पनी/टेकेदार का पैन न., जी.एस.टी. का रजि. न. की प्रमाणित छायाप्रति संलग्न करनी होगी।
7. निविदादाता का न्यूनतम औसत वार्षिक टर्नओवर पिछले 3 वर्षों में 420 लाख रुपये होना चाहिए। जिसकी सी०ए० द्वारा प्रमाणित यू०डी०आई०एन० नम्बर सहित की प्रति भी अपलोड करनी होगी।
8. न्यूनतम निविदादाता को मोबाईल शौचालय तैयार करने से पूर्व नगर निगम से विस्तृत डिजाइन ड्राइंग की स्वीकृति प्राप्त करनी होगी। सफल निविदादाता को अनुबंध के 5 दिनों के भीतर नगर निगम में आपूर्ति हेतु विस्तृत डिजाइन ड्राइंग प्रस्तुत करेगा। नगर निगम डिजाइन ड्राइंग को स्वीकृत करेगा या ड्राइंग में आवश्यक संशोधनों की पूरी सूची 5 दिनों के भीतर प्रदान करेगा। विक्रेता को खरीदार द्वारा सूचित संशोधनों के साथ स्वीकृति ड्राइंग के अनुसार आपूर्ति सुनिश्चित करनी होगी।
9. निविदादाता के फैक्ट्री/परिसर में प्री-डिस्पैच निरीक्षण डिस्पैच से पहले, वस्तुओं का निरीक्षण नगर निगम के किसी अधिकारी/कर्मचारी के द्वारा निविदादाता के फैक्ट्री/परिसर में किया जाएगा।
10. निविदादाता की निविदा का प्रस्ताव अस्वीकार किया जा सकता है यदि वे निविदा अथवा किसी भी संशोधन में मांगे गए किसी भी प्रमाणपत्र/दस्तावेज को अपलोड नहीं करते हैं।
11. निविदादाता अथवा प्रस्तावित उत्पाद का आई.एस.ओ. 9001 प्रमाण होना चाहिए।
12. निविदादाता/फर्म के पास सेवा समर्थन के लिए समर्पित/टोल फ्री टेलीफोन नंबर होना चाहिए।
13. गैर-काली सूची प्रमाणपत्र इस निविदा के लिए अनिवार्य है, 100 रुपये के स्टाम्प के साथ नोटरी स्टाम्प भी होना चाहिए।
14. बोलीदाता को 12 महीने की गारंटी/वारंटी प्रमाणपत्र के साथ गारंटी/वारंटी कवर विवरण भी प्रस्तुत करना होगा।
15. बोलीदाता के पास मोबाइल टॉयलेट का अनुभव होना चाहिए, बिना अनुभव के निविदा को अमान्य माना जाएगा।
16. निविदादाता को निविदा खुलने के 24 घंटे के भीतर निविदा संबंधित मूल प्रपत्र जैसे कि शपथ पत्र, गारण्टी सर्टिफिकेट इत्यादि नगर निगम सहारनपुर के स्वास्थ्य गैराज स्टोर कार्यालय में उपलब्ध कराने होंगे। उपलब्ध न कराये जाने की दशा में निविदा को निरस्त मान लिया जायेगा।
17. सामग्री की आपूर्ति मानक एवं संलग्न विशिष्टियों के अनुरूप स्टेनलैस स्टील में की जानी होगी एवं सभी शर्तों के अनुरूप की जानी होगी अन्यथा की दृष्टि में निविदादाता की धरोहर राशि जब्त करते हुये, काली सूची में डाल दिया जायेगा।
18. निविदादाता को अपलोड किये गये प्रत्येक प्रपत्र एवं निविदा के साथ संलग्न एस०एस० मेक मोबाईल शौचालय की विशिष्टियों को स्वयं प्रमाणित करना होगा।
19. शर्त पूरी नहीं करने वाली निविदा एवं सशर्त किसी भी निविदा पर कोई विचार नहीं किया जायेगा और उसकी निविदा निरस्त कर दी जायेगी।
20. निविदा प्रक्रिया पूर्ण होने के उपरान्त न्यूनतम निविदादाता से निर्धारित मूल्य के स्टाम्प पेपर पर नगर निगम सहारनपुर एवं सहारनपुर स्मार्ट सिटी लि० से अनुबंध के बाद ही कार्यदिश जारी किया जायेगा।
21. नगर आयुक्त को जनहित में किसी भी शर्त को परिवर्तित करने अथवा संशोधित करने का अधिकार होगा।
22. किसी भी वाद विवाद की स्थिति में नगर आयुक्त का निर्णय अंतिम व दोनो पक्षों को मान्य होगा।
23. किसी भी विवाद की स्थिति में वाद का निस्तारण सहारनपुर न्यायालय में ही होगा।

विनित राणा
अवर अभियंता

राजीव कुमार
जैड०एस०ओ०

विजय बहादुर सिंह
तकनीकी प्रभारी

राजेश कुमार यादव
प्रभारी गैराज/अपर नगर आयुक्त

TRAILER MOUNTED MOBILE TOILET (06 SEATER)

Trailer mounted mobile Toilet should become complete with the perfect combination of body-shell with bio-digester tank, sturdy trailer with path-ways on both side, squatting pans on 06No cabins (3 cabins for Ladies & 3 cabins for Gents), fresh water tank, hand wash facility, lighting facility, towing facility, stairs with side railing etc... facilities for the effective use.

1). SIZE OF MOBILE TOILET TRAILER: -

Length (l) = 4.4m to 4.7m, Width (w) = 2.7m to 2.8m (with both side pathways), Height from ground level (h) = 3.15m to 3.5m.

2). CHASSIS:-

The chassis made from M.S. 125mm x 65mm ISMC with necessary cross member

3). CABIN STRUCTURE:-

Cabin Structure should be fabricated by using:-

- (i) SS-304 angle, 65mm x 65mm with standard thickness
- (ii) SS-304 Pipe, 25mm x 25mm x 1.2mm
- (iii) SS-304 Pipe, 40mm x 40mm x 1.2mm
- (iv) SS-304 Sheets, 1.2 mm thick and 1.5 mm thick for water tank cabinet

4). CABIN PANELS:-

Cabin panels to be made up of 40mm thick PUF panel sandwiched with 0.40 mm SS-304 sheet.

5). DOORS:-

Door size should be approx. 6'x22''. Doors should be equipped with tower bolts, hinges, SS handle grips & proper locking arrangement on both sides. Door panel should be of 40 mm PUF sandwiched with 0.40mm SS-304 sheet.

6). ROOF STRUCTURE:-

Roof structure should be of Hut shape. It is made up of PUF Panels 40mm thickness with 0.40mm SS-304 Sheet.

7). PATH-WAY:-

Path-way (for both sides) should be fabricated by using SS-304 pipe 65mm x 65mm x 1.5mm/1.2mm and SS-304 pipe 25mm x 25mm x 1.2mm & should be approx. 600mm wide. The path-ways flooring should be equipped with aluminium checker plate of 2mm thickness. Side railings should be provided by using SS-304 square pipes sizes 1.5'' x 1.5'' and 1''x1''.

8). STAIRS:-

Proper stairs (2Nos. stairs assy. - 1for each side, detachable type) arrangement with side railing should be provided on both sides, step height should not be more than 6'' & should be one foot wide).

9). FLOORING: -

Toilet floor panel should be of SS-304 and integrated with squatting pan, each cabin should be integrated with cistern of SS-304 material. The squatting pan should be provided in such a way that it could be cleaned quickly.

अवर अभि० (जल)
नगर निगम, सहारनपुर

[Handwritten Signature]

Dispenser will be provided in each cabin.

12

11). MIRRORS: -

01 mirror should be provided along with wash basin in each cabin.

12). SEWAGE TANK: -

This tank should have capacity (min.) 1200ltrs and made from FRP. (FRP tank sheet thickness should be (min.) = 6mm. For cleaning or emptying purpose, one 80mm gate valve with nipple & suitable dia. should be provided.

13). CLEAN WATER TANK:-

Water tank should have minimum capacity of 1000ltrs, should have suitable pipe line connections to each cabin (connections to push cock type taps), washbasins etc. Tank should be provided at front of trailer.

14). ELECTRIC POINT:-

Electric points with lighting arrangement should be provided in all toilets and junction box fitted outside of toilet for input cable and control.

15). TOWING ARRANGEMENT:-

Should be fabricated with using M.S. channel, thrust bearing, bearing holder and towing hook with spring etc.

16). SUSPENSION:-

It should have 2Nos. M.S. square axles (Size 65mm x 65mm) with taper roller bearing, hub, road spring, leaf spring arrangement, 4Nos tyre & tubes.

17). TOOL BOX:-

One tool box cabin with locking arrangement should be provided.

18). CABINS:-

Each cabin size of 3ft x 4ft x 7ft, each cabin will have washbasin, mirror, cloth hanging hook, paper roll stand, air drier, should be provided in any one wall panel on each cabin, Push cock type water taps, electric points, water supply piping etc. 2 nos. exhaust fans should be provided at front and rear portions of the trailer.

19). PAINT: -

All parts of Trailer Mounted Mobile Toilet should be painted appropriately.

अवर अभि० (जल)
नगर निगम, सहारनपुर

Don't

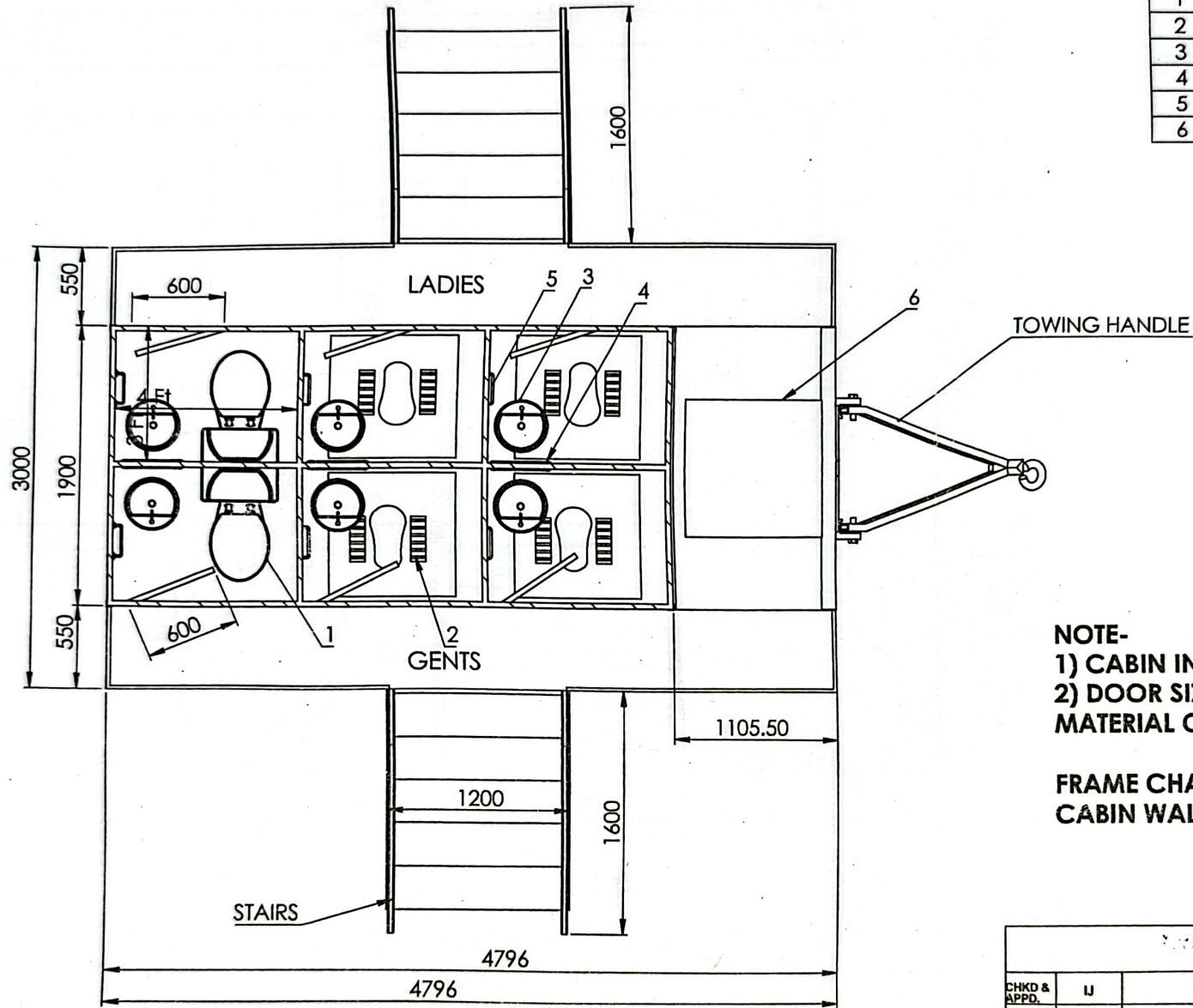

DESCRIPTION OF MATERIAL		
S.N	PARTICULAR	QTY.
1	WC	2 Nos.
2	IWC	4 Nos.
3	WASH BASIN	6 Nos.
4	MIRROR	6 Nos.
5	TOWEL HANGER	6 Nos.
6	WATER TANK 1000 Ltrs	1 Nos.

NOTE-
 1) CABIN INTERNAL SIZE - 4 ft X 3 ft.
 2) DOOR SIZE - 600 MM x 1800 MM.
 MATERIAL OF CONSTRUCTION -

**FRAME CHASIS - MILD STEEL.
 CABIN WALL - PUFF OUTER WALL SS**

अवर अभि० (जल)
 नगर निगम, सहारनपुर

ALL DIMENSIONS ARE IN MM UNLESS OTHERWISE SPECIFIED.

CHKD & APPD.	U		MOBILE TOILET VAN		
DRN.					
PROJECT :			TITLE :-		
Standard			6 SEATER MOBILE TOILET		
	SCALE	SHEET	DRG.NO.	DATE	REV
	1:13	1/5	MPT 06S	13.06.2023	0

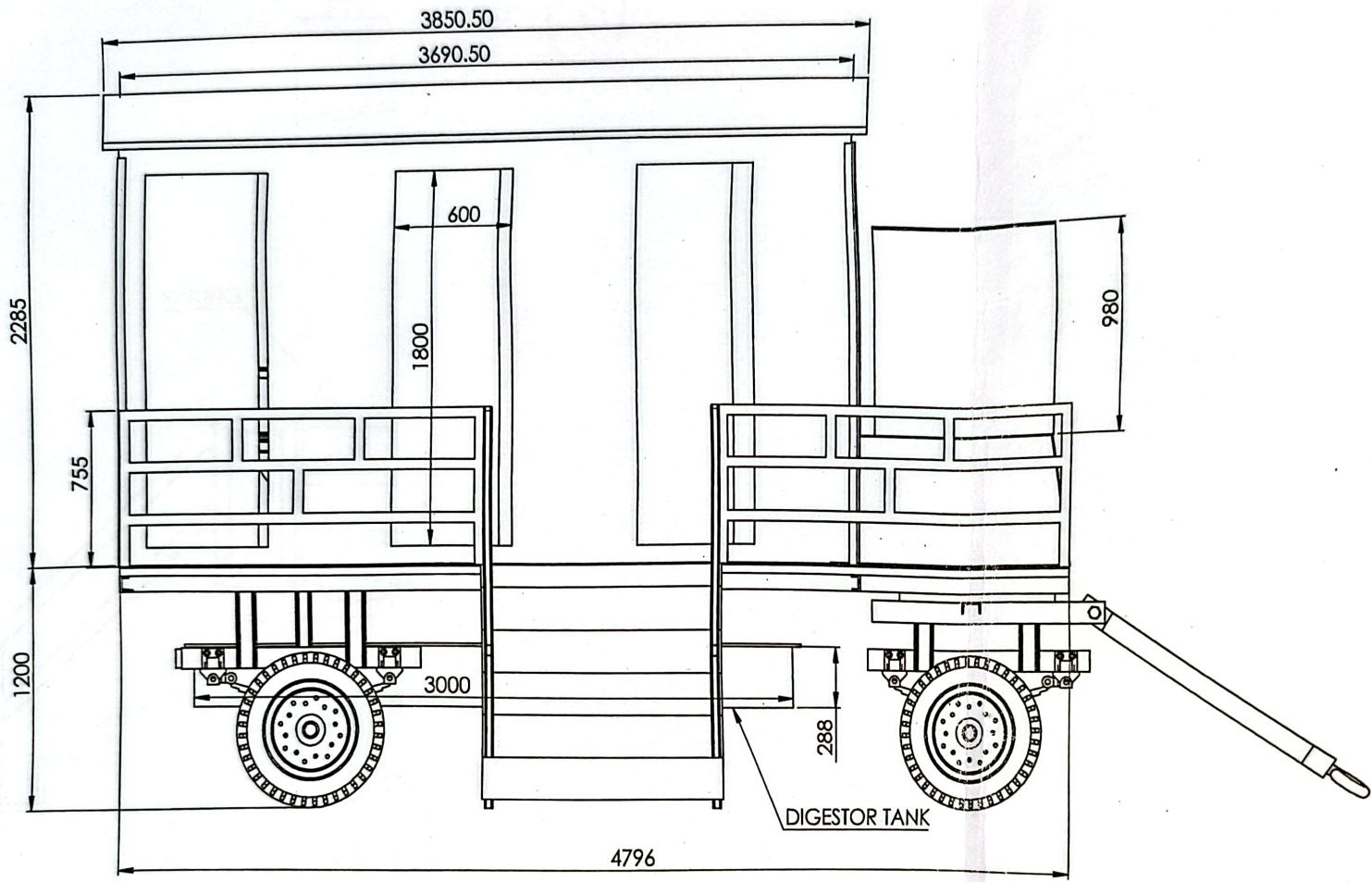

अवर अभि० (जल)
नगर निगम, सहारनपुर

Dr

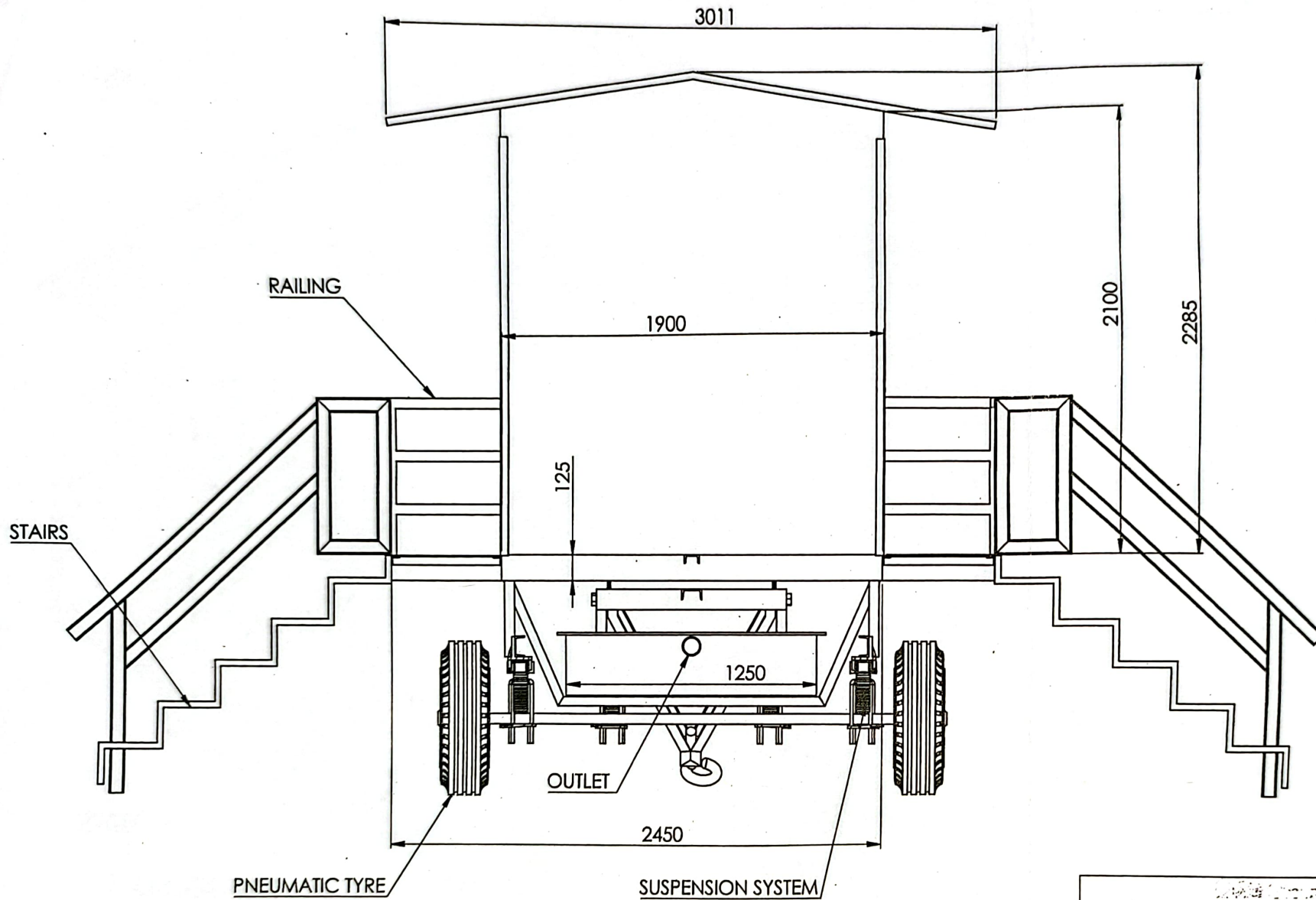

CHKD & APPD.	U	MOBILE TOILET VAN			
DRN.		PROJECT :			
Standard		TITLE :-			
		6 SEATER MOBILE TOILET			
SCALE	SHEET	DRG. NO.	DATE	REV.	
1:13	2/5	MBT 06S	13.06.2023	0	

ALL DIMENSIONS ARE IN MM UNLESS OTHERWISE SPECIFIED.



अवर अधि० (जल)
नगर निगम, सहारनपुर

ALL DIMENSIONS ARE IN MM UNLESS OTHERWISE SPECIFIED.

CHKD & APPD.		U	MOBILE TOILET VAN		
DRN.			PROJECT :		
			Standard		TITLE :-
					6 SEATER MOBILE TOILET
 	SCALE	SHEET	DRG.NO.	DATE	REV.
	1:13	3/5	MBT 06S	13.06.2023	0

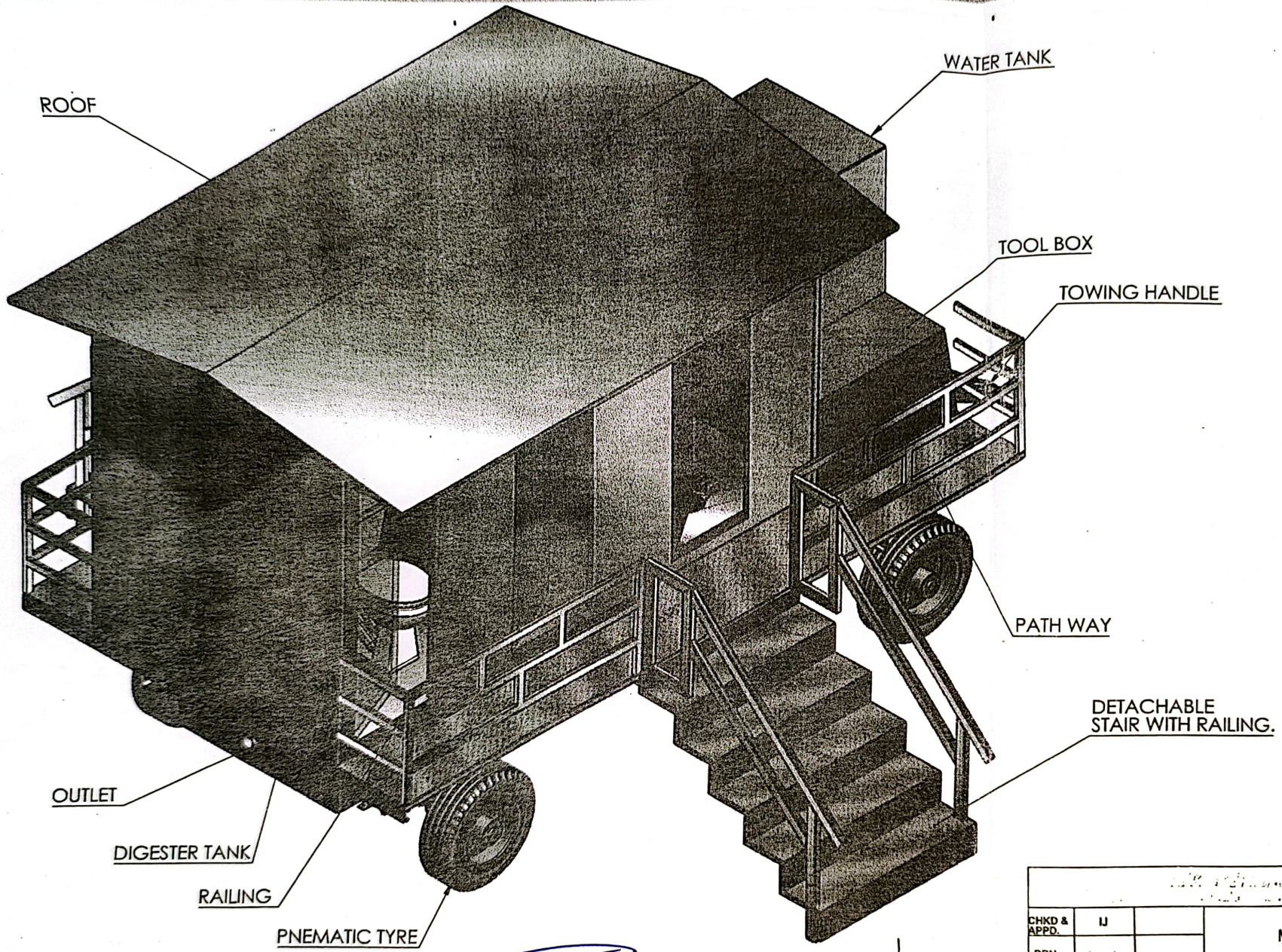

अवर अभि० (जल)
नगर निगम, सहारनपुर

CHKD & APPD.		U	MOBILE TOILET VAN	
DRN.			TITLE :- 6 SEATER MOBILE TOILET	
PROJECT :			DRG.NO.	
Standard			MBT 06S	
SCALE		SHEET		DATE
1:13		4/5		13.08.2023
				REV.
				0

ALL DIMENSIONS ARE IN MM UNLESS OTHERWISE SPECIFIED.

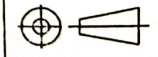

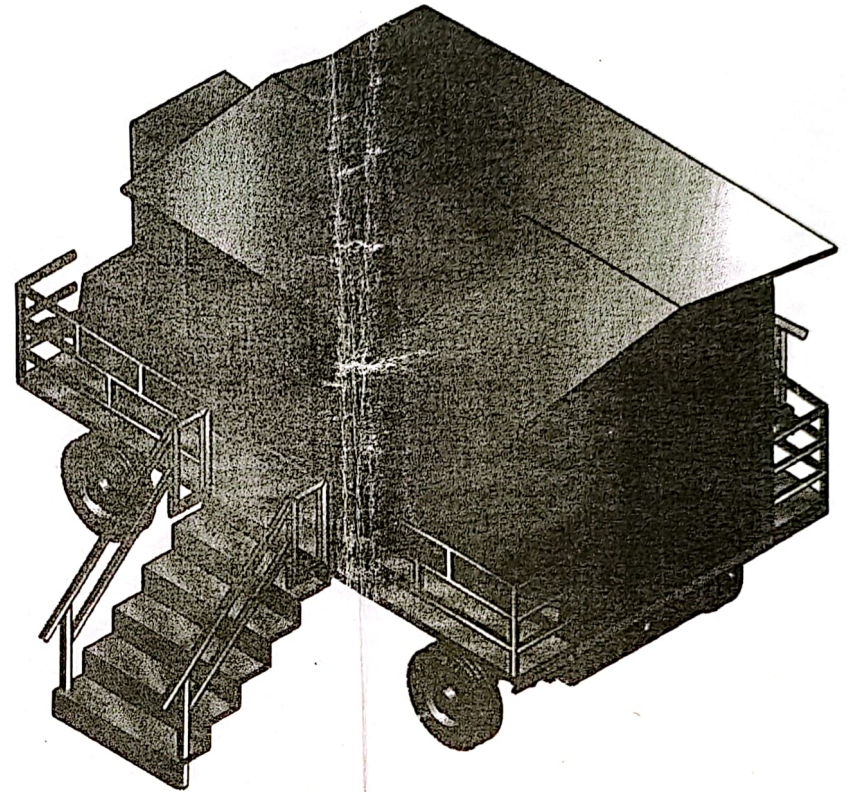
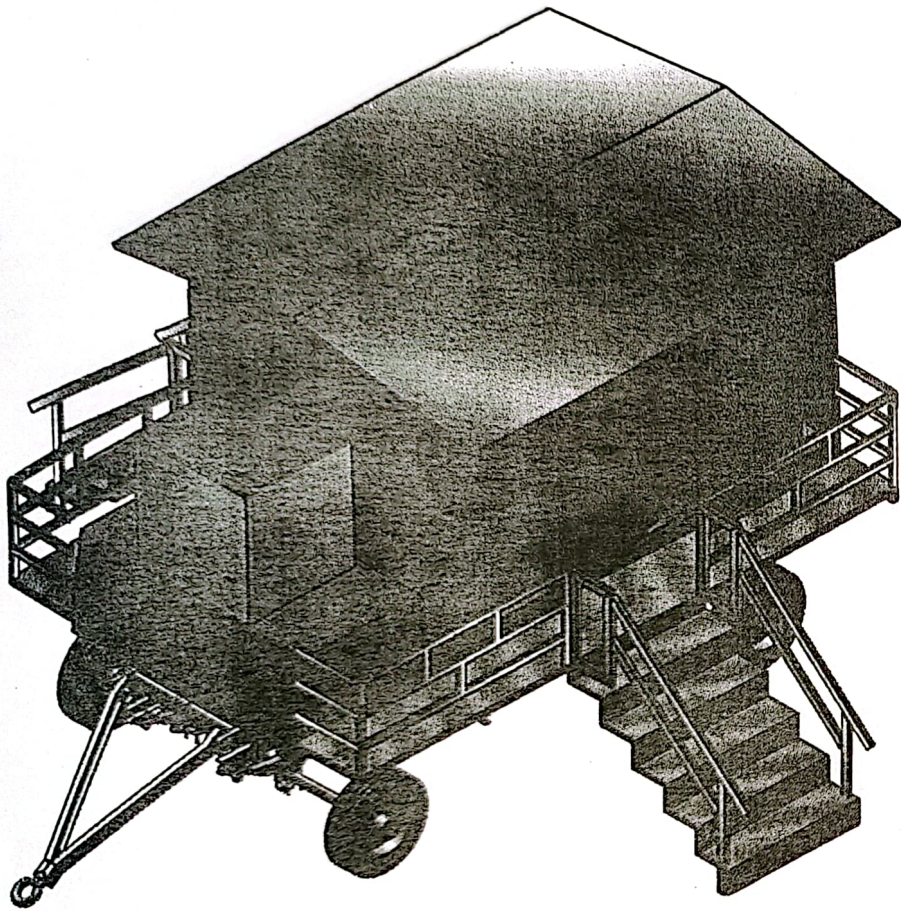

अवर अभि० (जल)
नगर निगम, सहारनपुर

Handwritten signature or initials

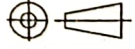
CHKD & APPD.		U	MOBILE TOILET VAN		
DRN.					
PROJECT :			TITLE :-		
Standard			6 SEATER MOBILE TOILET		
	SCALE	SHEET	DRG.NO.	DATE	REV.
	1:13	1/5	MBT 06S	13.06.2023	0

ALL DIMENSIONS ARE IN MM UNLESS OTHERWISE SPECIFIED.

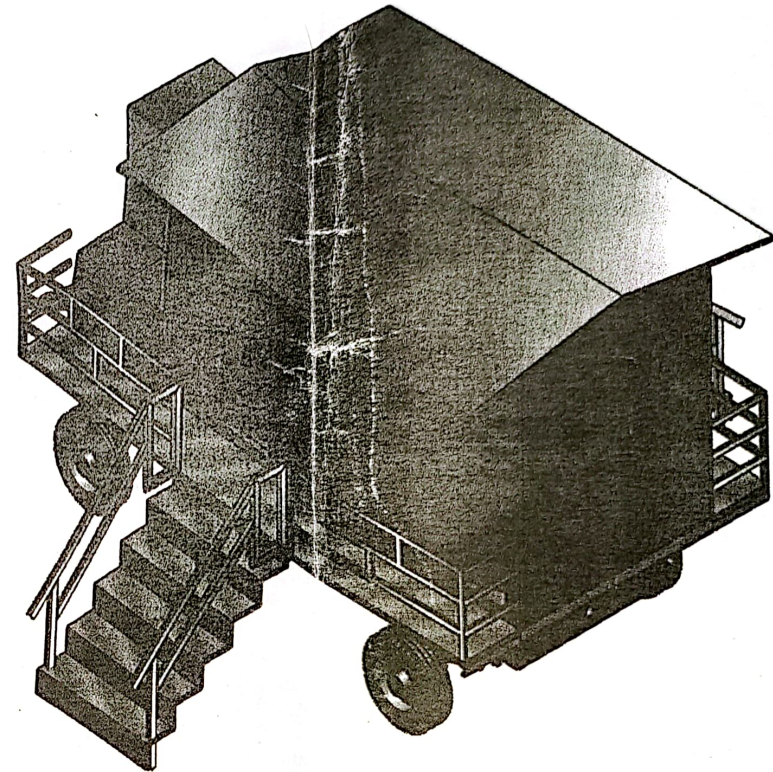
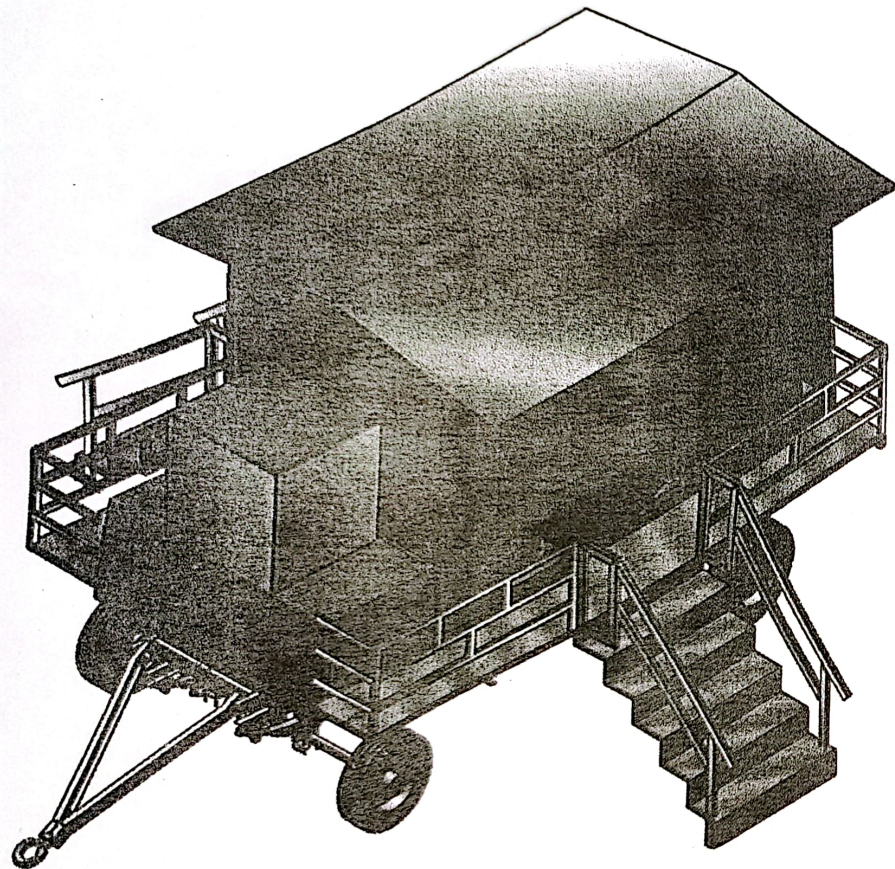

अवर अभि० (जल)
नगर निगम, सहारनपुर

Dr

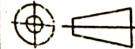
CHKD & APPD.	U	MOBILE TOILET VAN		
DRN.		PROJECT : TITLE :-		
Standard		6 SEATER MOBILE TOILET		
	SCALE	SHEET	DRG.NO.	DATE
	1:13	1/3	MBT 06S	13.06.2023
			REV.	
			0	

ALL DIMENSIONS ARE IN MM UNLESS OTHERWISE SPECIFIED.